

**ТИП 1220**  
**390- ПАТРОН БЫСТРОСМЕННЫЙ**



**ПАСПОРТ**

## I. Назначение и характеристики

Патроны предназначены для применения на станках сверлильных, токарных, фрезерных, расточных и прочих. Комплект состоит из патрона и втулок переходных на Конус Морзе. При нажатии на кольцо можно быстро заменить любую из вставок. Смена происходит легко и быстро с надежным закреплением оснастки. Это особенно удобно в применении на станках токарных, сверлильных и расточных.

## II. Основные параметры:

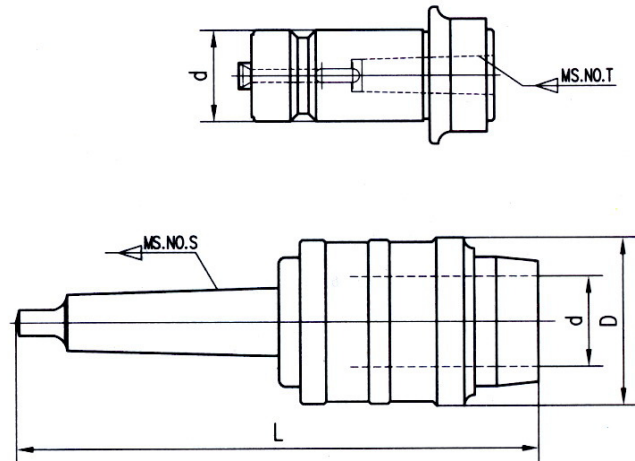

Обозначение	Конус патрона	D, мм	d, мм	L, мм	Конус втулки	Вес, кг
390-MS2	MS2	52	24	170	MS1 MS2	1.70
390-MS3	MS3	66	32	197	MS1 MS2 MS3	3.50
390-MS4	MS4	78	42	246.5	MS1 MS2 MS3 MS4	5.30
390-MS5	MS5	90	52	308.5	MS2 MS3 MS4 MS5	9.80
390-R8	R8	66	32	203	MS1 MS2 MS3	3.40

## III. Применение

1. Вставьте конусный хвостовик патрона в отверстие шпинделя станка с усилием для надежного закрепления
2. Выберите соответствующую втулку с закрепленным в ней инструментом и вставьте в отверстие патрона. Для фиксации втулки, отведите фиксирующее кольцо в сторону шпинделя и когда втулка станет на свое место отпустите кольцо. После этого можно производить работу.
- 3 Для смены втулки отведите фиксирующее кольцо в сторону шпинделя и выньте переходную втулку.

## IV. Обслуживание

Все части, подлежат периодической смазке. Перед долгосрочным хранением, пожалуйста, протрите начисто, затем смажьте все части и упакуйте оснастку в полиэтиленовые мешки.

## СЕРТИФИКАТ

Этот продукт был испытан и признан соответствующим качеству для продажи и применения.

Модель 390-MS

Проверяющий \_\_\_\_\_

Дата \_\_\_\_\_